



CE ISO 9001:2015 TÜRKİYE TS EN 50085-1 TS EN IEC 61439-1

5
YEARS
WARRANTY



ARM130.510

8x		M8 x 40 (Taptite)	1x		M8 x 25
4x		M8x20 (Taptite)			1x
14x		J8.4			1x
1x		Ø8 x 5 (Brake Plastic)			
8x		M8 x 25 (Locite)			
6x		M8 x 40			
		1x			2x

1

Modülü parça içine yerleştin ve cıvatalarını takın.

(Insert the module into the part and tighten the bolts.)

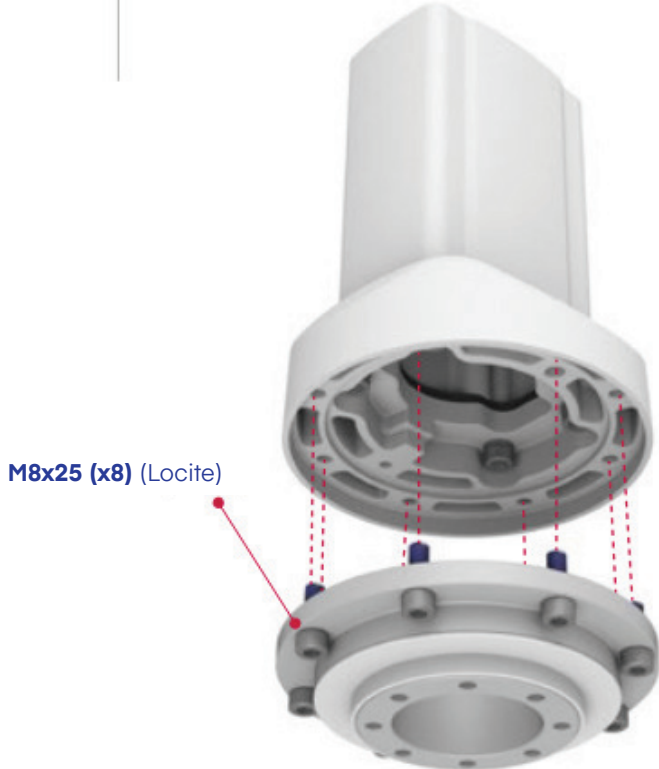

M8x25 (x8) (Locite)

2

Dikkat: Modülün sağ sol dönüşlerini M8X10 cıvata ile sınırlandırabilirsiniz. Modül üzerinde eşit aralıklarla sekiz adet delik bulunmaktadır. Dönüş sınırlarını isteğe bağlı olarak 2 adet cıvata ile de yapabilirsiniz.

Attention:

You can limit the right-left rotations of the module with M8X10 bolts. There are eight holes at equal intervals on the module. You can optionally set the rotation limits with two bolts

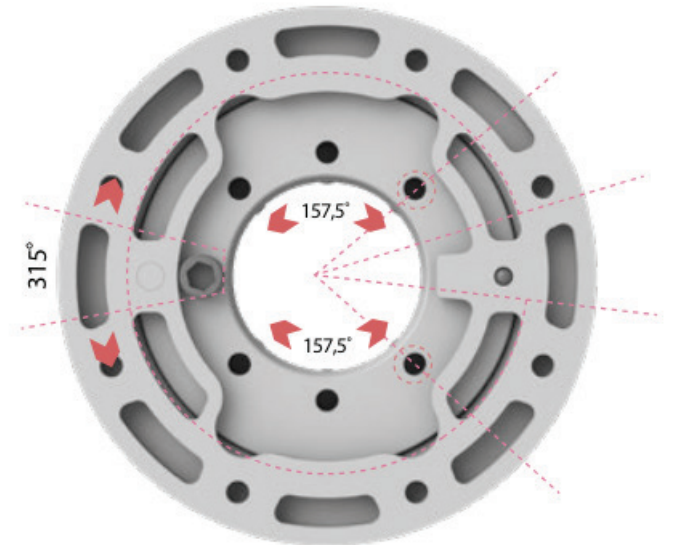

3

Setskur Montajı

Note: the plastic stopper pin and the Set screw should be placed inside the same hole



4

Montajın şekildedeki gibi yapıldığını kontrol ediniz.

(Check that the assembly is done as shown in picture)



5

Üst grubu alt tabla ile birleştirin.

(Combine the assembled top unit and bottom part together)

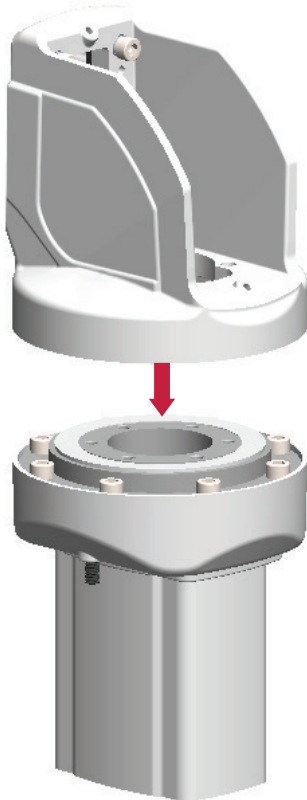

6

Açı civatalarını yuvalarına takınız.

(Insert the angle bolts into their slots and tighten them.)

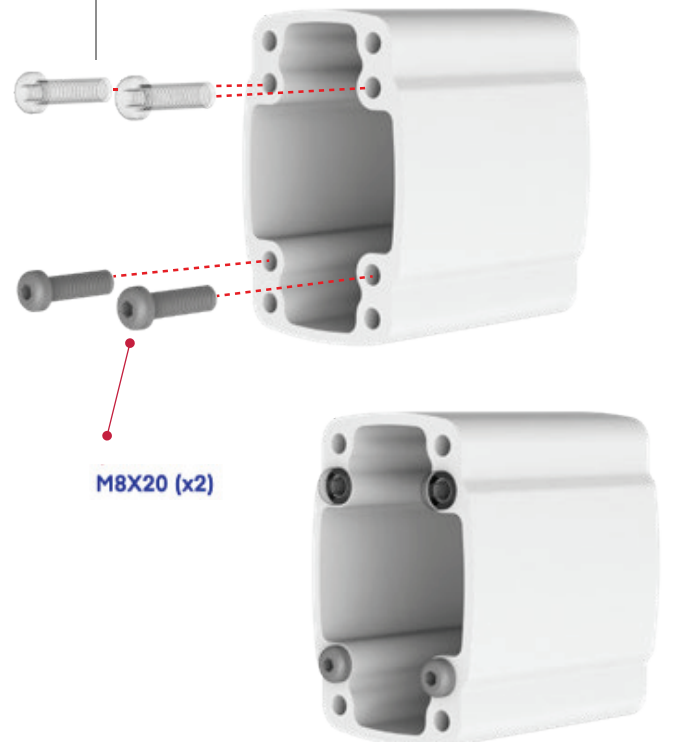

7

Sarı renkli bantı çıkarınız. Yapışkan yüzeyi içeri gelecek şekilde contayı yerleştiriniz.

(Remove the yellow tape. Place the gasket with adhesive surface inside.)

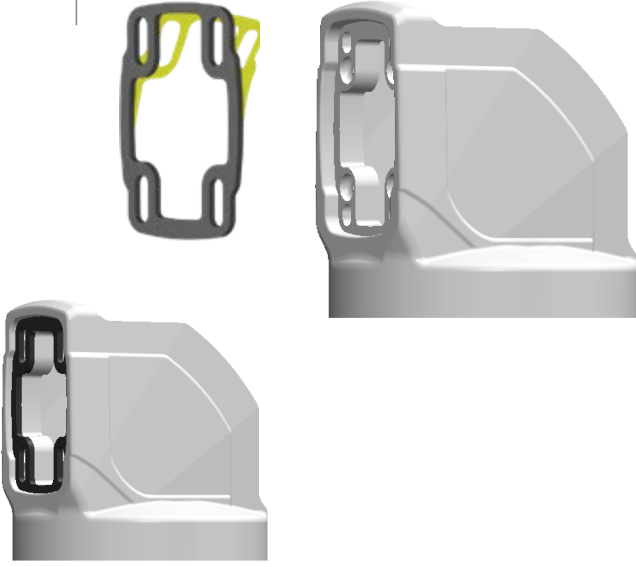

8

Profili ok yönünde içeri doğru yerleştiriniz.

(Insert the profile into the coupling as shown in the picture below)

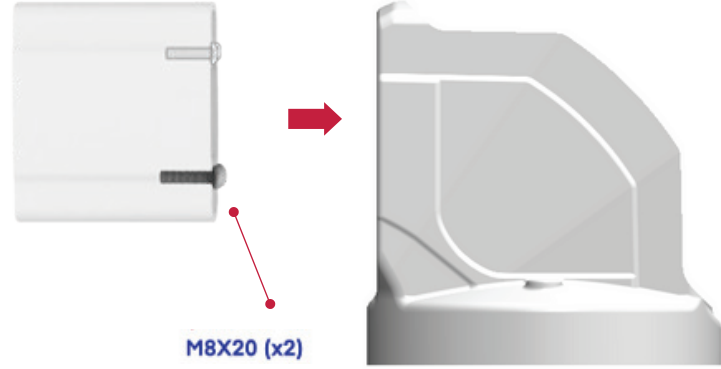

M8X20 (x2)

9

Açı ayarı için M6x20 civataları kullanın.

(Use M6x20 bolts for angle correction.)

Uygulamanızda sarkma yok ise açı civatalarını orijinal konumunda modül üstünde bırakabilirsiniz.

(If there is no sagging in your application, leave the angle bolts in tightened position.)

Uygulamanızda sarkma var ise M6X30 profil civatalarını 2-3mm geri çekecek şekilde gevşetiniz. Açı civatalarını eğim farkı kapanana kadar sıkınız. (Eğim kontrolü için su terazisi v.b araçları kullanabilirsiniz.) Uygun M6X30 profil civatalarını sıkınız.

(If there is sagging in your application,loosen the M6x30 profile bolts by 2-3mm depending on the angle desired. Once the profile is set to the desired position, tighten back the M6x30 angle bolts. You can use a spirit level etc. to check the slope.)

10

Profil civatalarını takınız.

(Tighten the profile bolts)

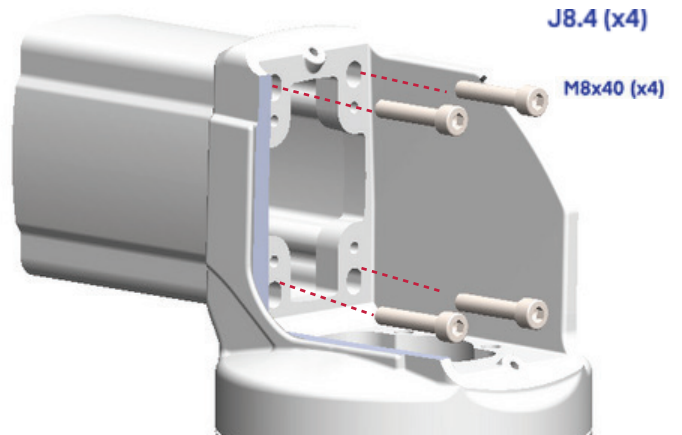

J8.4 (x4)

M8x40 (x4)

11

Sarı renkli bantı çıkarınız. Yapışkan yüzeyi içeri gelecek şekilde contayı yerleştiriniz.

(Remove the yellow tape. Place the gasket with adhesive surface inside.)



12

Profili ok yönünde içeri doğru yerleştiriniz.

(Insert the profile into the coupling as shown in the picture below.)



13

Profil civatarlarını takınız.

(Tighten the profile bolts)

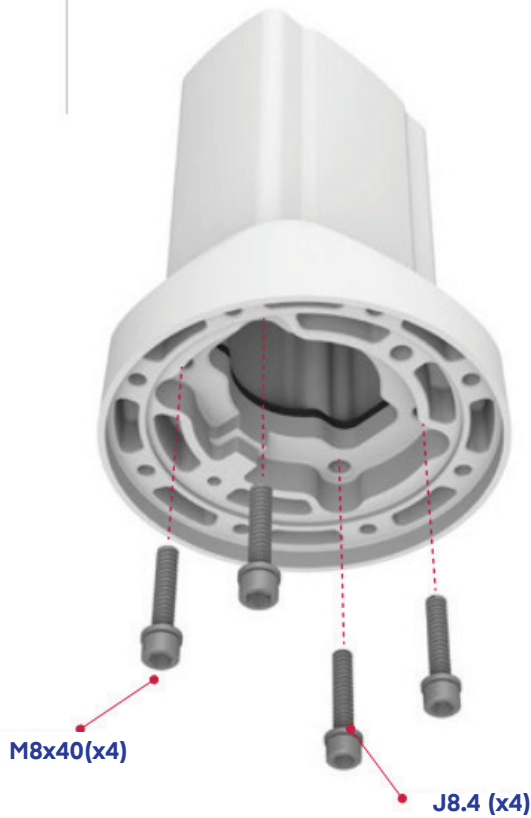

14

Frenleme pimini, bilye ve yayı yuvasına takınız.

(Insert the metal ball, the spring and the plastic stopper pin into their sockets.)

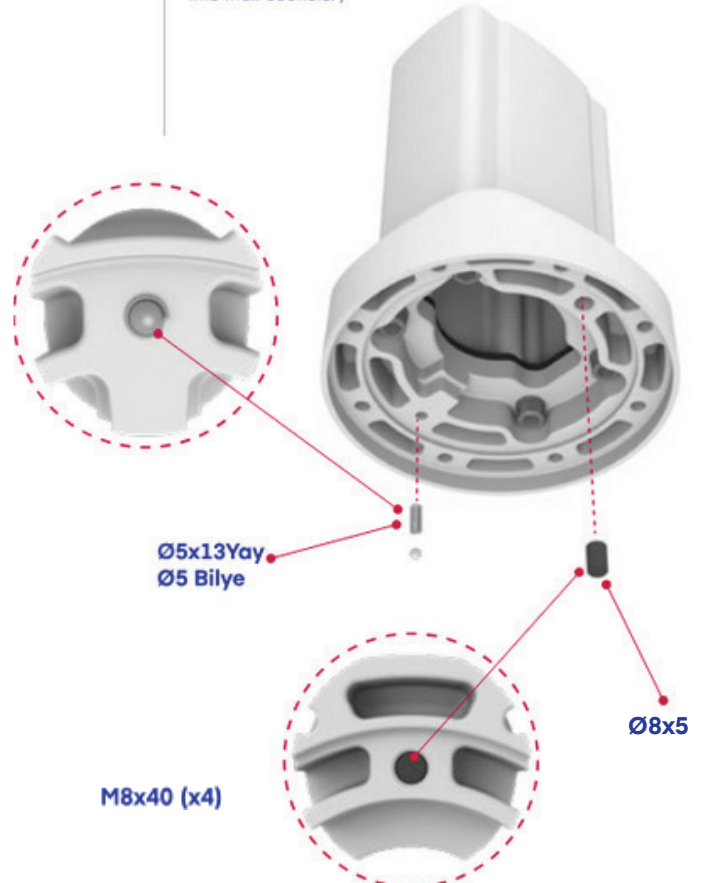

15

Üst grubu alt tabla ile birleştirin.

(Combine the assembled top unit and bottom part together)

M8x40 (x1)

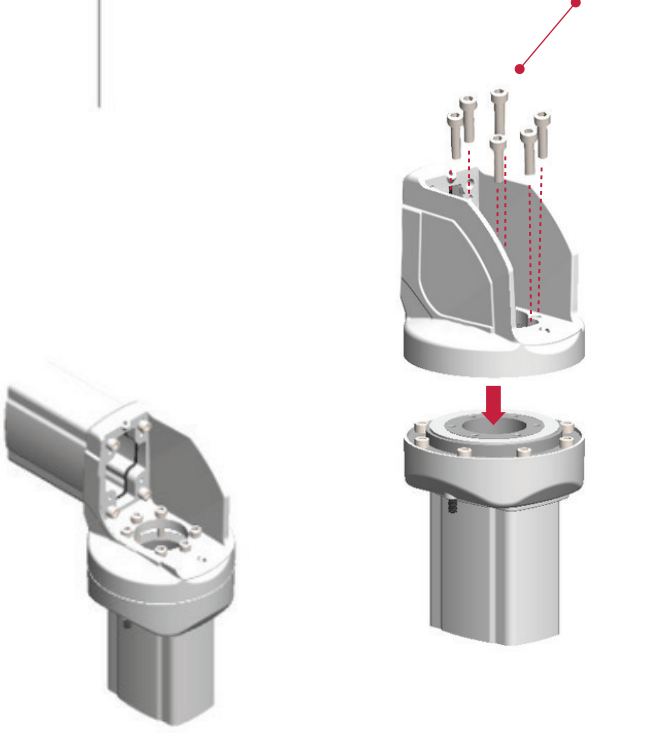

16

Sarı renkli bantı çıkarınız. Her iki kapağa yapışkan yüzeyi içeri gelecek şekilde contayı yerleştiriniz.

(Remove the yellow tape. Place the gasket with the adhesive surface inside)



17

Kapakları ve civataları görseldeki gibi konumlandırıp montajı yapınız.

(Position and assemble the covers and bolts as shown in picture)

M6x12 (x2)

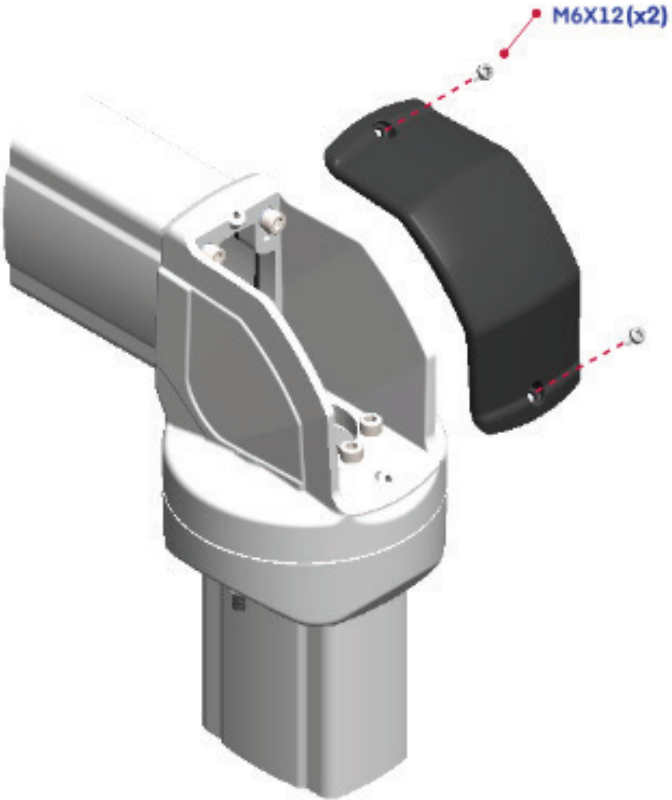

18

Yüksek sızdırmazlık için contaları kontrol ediniz

(Check the gaskets for high sealing)

